

BILTELEFONER.

C 600 Roadcom P.

Bärbar biltelefon för helautomatiska biltelefonnät.



C 600 Roadcom P utan batterikassett.

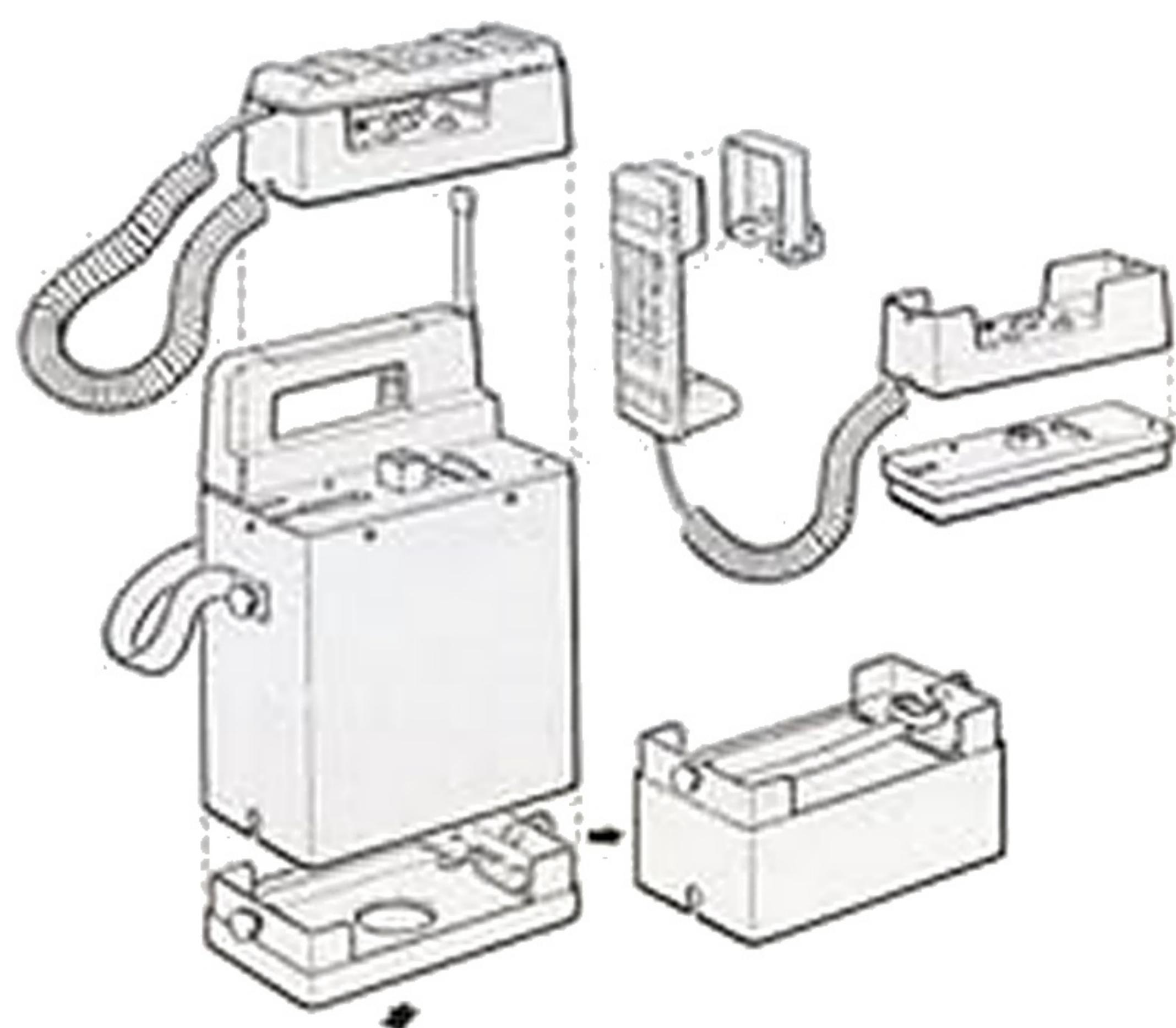

C 600 ROADCOM P.

Stationen är avsedd att arbeta mot en programminnesstyrd automatväxel. Kontrolldelen på Roadcom P kan programmeras för att arbeta mot de flesta typer av mobiltelefonväxlar.

Stationen är som standard försedd med duplexfilter.

Roadcom P kan arbeta på två frekvensområden: 450 och 900 MHz-bandet och har kapacitet för upp till 180 respektive 360 kanaler.

Kontrolldelens avancerade mikro-dator gör det möjligt att förinställa telefonnummer med 15 siffror. Man

kan lägga in upp till 100 kortnummer i stationsminnet.

Fysisk utformning.

Stationen är utformad som bärväska med handtag, bärrem och antenn. Alla delar som behövs för anrop och samtal finns inbyggda i väskan. En separat laddningsbar batterikassett har samma form som väskan och låses enkelt på väskans undersida.

Väskan och manöverenheten är mycket robusta och kan därför användas i regnväder och ute på sjön.

I bil kan Roadcom P användas på två sätt:

1. Antigen i kupén som den är, tillsammans med flyttbar magnetantenn på taket och med strömförsörjning från batterikassetten, eller bilens cigarettändaruttag.

2. Eller i bagageutrymmet med fast antenn och strömförsörjning. Väskan fixeras då med en särskild monteringsplatta, som ansluts till antenn, till bilens batteri och till ett fäste för manöverdelen inne i bilen, exempelvis mellan framstolarna.

Själva telefonluren med knappsats kan placeras både på hållaren och i ögonhöjd på instrumentbrädan. Ett särskilt fäste finns för det ändamålet.